

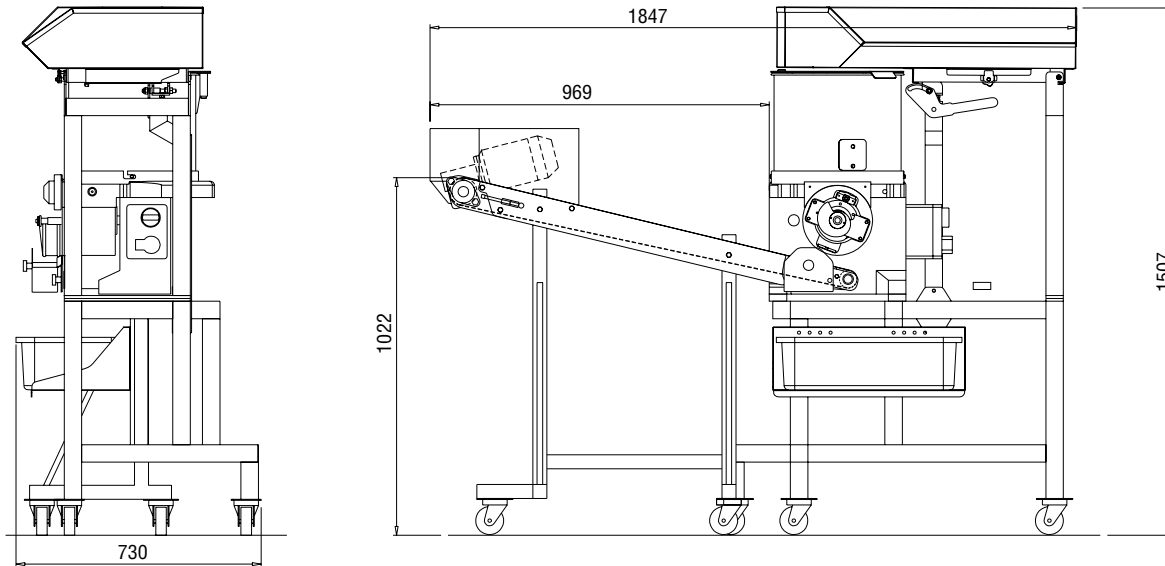

ESPECIFICACIONES TÉCNICAS

Motor	Std (kw 0,75 tr)
Dimensiones max. de papel	135 x 135 mm
Diametro max. de molde individual	130 mm
Diametro max. molde doble	55 mm
Dimensiones	1847 x 730 x 1507
Peso neto	130 kg
Peso empaquetado	275 kg
Dimensiones paquete	1430 x 1320 x 1700 ht

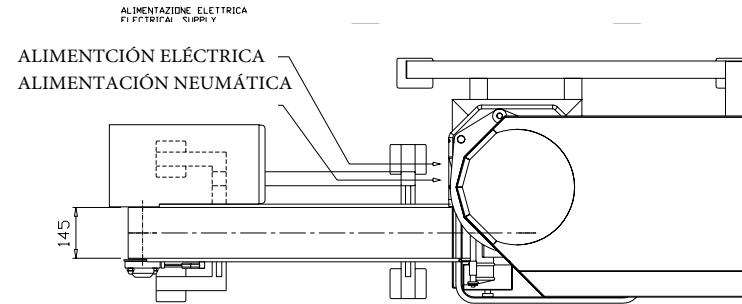

EQUIPAMIENTO DE SERIE

- Producción variable hasta 4000 pcs / h
- Limpiador neumático integrado
- Bajado para facilitar la carga
- Contenedor de 30 lt
- Depósito complementario - 80 lt.
- Carro de apoyo con ruedas
- Cinta de salida 1127 mm
- Pedal
- No se requiere llave para desmontar la pieza

OPCIONAL

- Dispositivo de papel

