

OPCIONAL

WWW.FAMESKA.COM

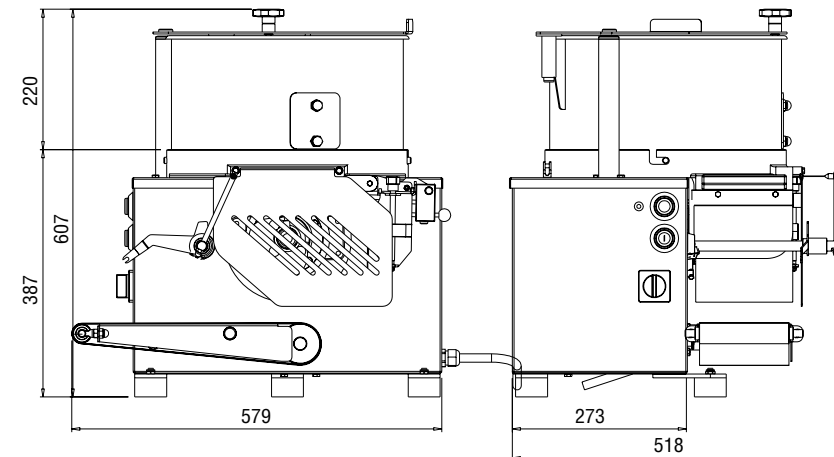
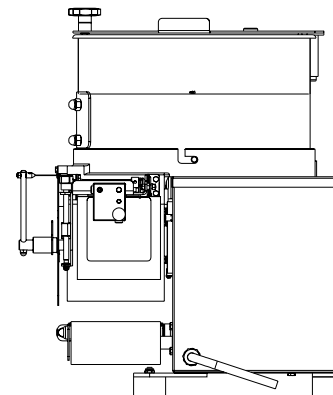
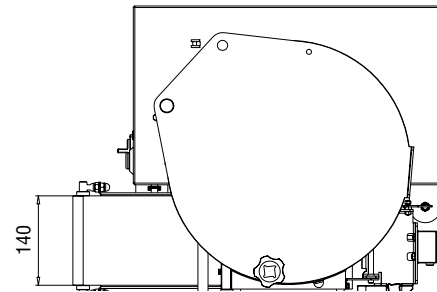
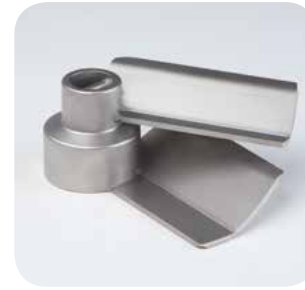
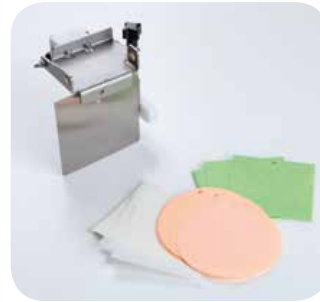

ESPECIFICACIONES TÉCNICAS

Motor	0,55 kw
Velocidad	1300 rpm
Dimensiones max. de papel	135 x 135 mm
Diametro max. de molde individual	130 mm
Diametro max. molde doble	55 mm
Peso neto	57 kg
Peso empaquetado	75 kg
Dimensiones paquete	770 x 700 x 750 mm

EQUIPAMIENTO DE SERIE

- Velocidad fija
- Producción de 1560 pcs / h con forma única
- Producción 3120 pcs / h con doble forma
- 1 molde
- cuchilla rascadora de aluminio
- Cinta estándar 390 mm.
- Contenedor de producto 16 lt / 10 kg

piezas

OPCIONAL

- Dispositivo de papel
- Pala de acero inoxidable
- Limpiador neumático
- Cinta de 900 mm de largo.
- Carro de apoyo con ruedas
- Pedal



MULTYMAQ MAQUINARIA S.L.

C/ El niño nº 45; 30540
 Estación de blanca (Murcia)
 TLF:968-776-081
 WWW.FAMESKA.COM
 WWW.MULTYMAQ.COM