

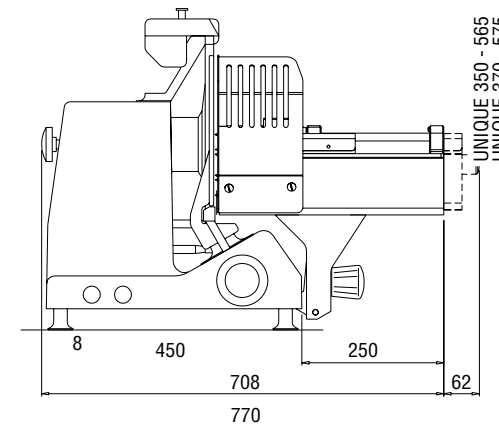

UNIQUE 350 - 728  
UNIQUE 370 - 738

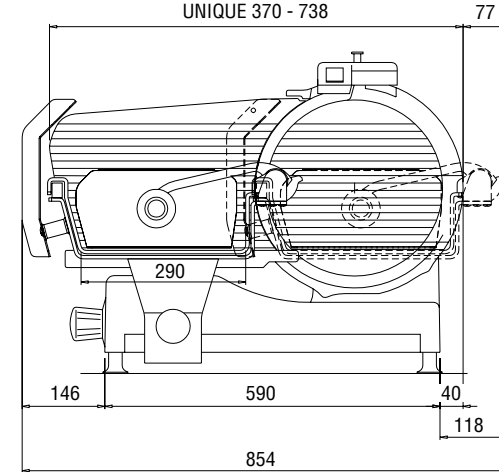

## EQUIPAMIENTO DE SERIE

- Transmisión por correa
- Afilador integrado o independiente fácil de usar
- Gran precisión de corte
- Altura de carga reducida que facilita el trabajo del operador
- Blade de tercera generación
- Placa de soporte de producto extraíble con placa deslizante y empujador de producto de acero inoxidable inclinable
- Base de apoyo para los pies reducida
- Cuidados surcos para una mayor suavidad del producto
- Botones de inicio / parada IP 69
- Afilador y tapa de la cuchilla extraíbles para una limpieza a fondo

## OPCIONAL

- Transmisión de engranajes
- Pomos de aluminio
- Cuchilla extraíble (solo para 350)
- Levantar

**3<sup>RD</sup>  
GENERATION  
BLADE**



OPTIONAL



## ESPECIFICACIONES TÉCNICAS

Diametro cuchilla (mm)	350 / 370
Motor	0,37 hp - 0,27 kw
Anillo de protección inamovible	√
Maniobra en baja tensión	√
Bloqueo mecánico de regulador de grosor	√
Protección de agua	IP 69
Normativa	UNI EN 1974
<b>MEDIDAS DE CORTE- (mm)</b>	
Rectangulo	290 x 260 / 290 x 270
Cuadrado	260 x 260 / 270 x 270
Redondo	Ø 260 / 270
Apertura max	20
<b>PESO/EMBALAGE</b>	
Peso neto	46,3 kg
Peso paquete	52 kg
Dimensiones del paquete	800 x 770 x 710 ht