

**ESPECIFICACIONES TÉCNICAS**

Diametro cuchilla (mm)	300
Motor	0,37 hp - 0,27 kw
Anillo de protección inamovible	✓
Maniobra en baja tensión	✓
Bloqueo mecánico de regulador de grosor	✓
Protección de agua	IP 54
Normativa	UNI EN 1974
<b>MEDIDAS DE CORTE- (mm)</b>	
Rectangulo	220 X 180
Cuadrado	180 x 180
Redondo	Ø 200
Apertura max	15
<b>VELOCIDAD DE CORTE</b>	
	fija 40
<b>PESO/EMBALAGE</b>	
Peso neto	43 kg
Peso paquete	60 kg
Dimensiones del paquete	700 x 710 x 830 ht

**EQUIPAMIENTO DE SERIE**

- Transmisión por correa
- Corte automático, gran capacidad y precisión, optimizado con 1 velocidad de carro y 1 carrera de longitud
- Altura de carga reducida que facilita el trabajo del operador.
- Dispositivo de tope de mercancías, placa plegable, base de soporte reducida
- Guía de productos diseñada específicamente para productos redondos: embutidos, mortadela, quesos
- Garantía ilimitada en los botones de inicio / parada IP 69
- Fácilmente accesible para la limpieza: lavable con chorro de agua

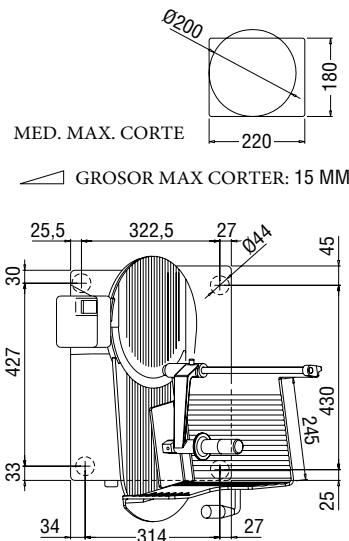

**OPCIONAL**

- Cuchilla de tercera generación
- Pomo de aluminio

OPTIONAL



**3<sup>RD</sup>  
GENERATION  
BLADE**